



QUALCUNO DI CUI TI PUOI FIDARE



(EN) Automatic Truck
Tyre Changer

(FR) Démonte-Pneus
Automatique Poids Lourds

(ES) Desmontadora de neumáticos
de camión Automático



Standby automatico! Automatic standby!

Key Benefits

Extra Robustness – Strength – Capacity

Extra Robustesse – Force – Capacité

Extra Solidez – Fuerza – Capacidad

(EN) RGU5190 is designed to operate on **wheels of trucks, buses, tractors and earth-moving vehicles**. Wheels with a maximum weight of 3,000 kg, a **width of 1,800 mm** and a **maximum diameter of 3,000 mm**. The spindle can lock rims from 14" **up to 60"** (using extensions). Equipped with a **wide working zone**, RGU5190 offers **independent movements** of the self-centring spindle and tool carriage. Totally hydraulic, RGU5190 does not accept compromises and offers very high technical performance.

(FR) RGU5190 est conçu pour travailler sur **roues de camions, autobus, tracteurs et engins de terrassement**. Des roues ayant un poids maximal de 3 000 kg, une **largeur de 1 800 mm** et un **diamètre maximal de 3 000 mm**. Le mandrin est en mesure de bloquer des jantes **14" jusqu'à 60"** (au moyen des rallonges). Équipé d'une **zone de travail étendue**, RGU5190 offre le **maniement indépendant** du mandrin autocentreur et du chariot porte-outils. Entièrement hydraulique, RGU5190 ne fait pas compromis tout en assurant de performances techniques très élevées.

(ES) RGU5190 ha sido creada para trabajar en **ruedas de camión, autobús, tractores y movimiento de tierra**. Ruedas de peso máximo de 3000 kg, un **ancho de 1800 mm** y un **diámetro máximo de 3000 mm**. El mandril puede bloquear llantas de **14" a 60"** (utilizando las extensiones). Dotada de una **amplia zona de trabajo**, RGU5190 ofrece el **desplazamiento independiente** del mandril autocentrante y del carro herramientas. Totalmente hidráulico, RGU5190 no hace concesiones y ofrece elevadas prestaciones técnicas.

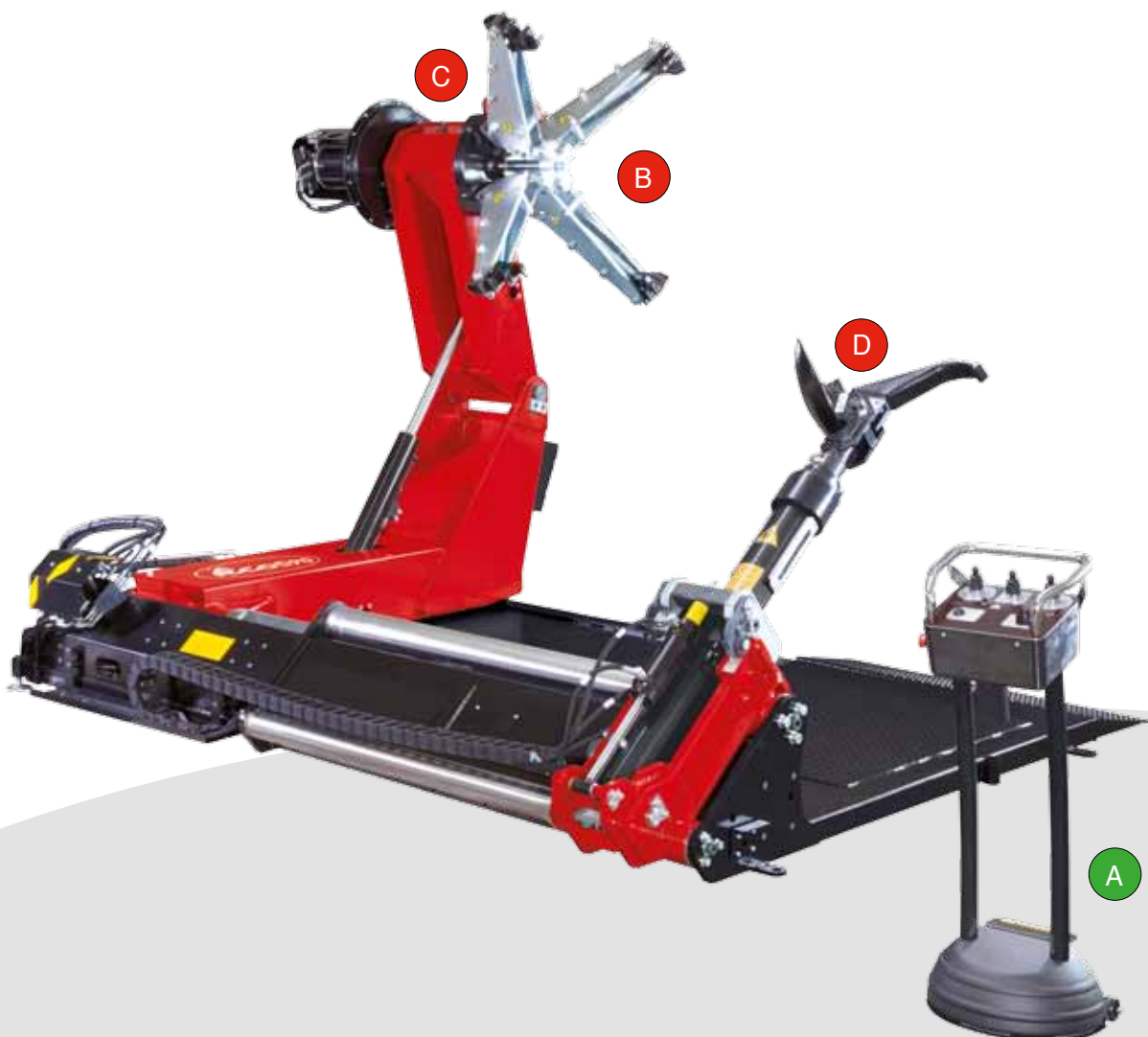

(EN)

A

CONTROL CONSOLE: The brand new control console reflects an attention to ergonomics and functionality. **User-friendly** controls and **intuitive design** facilitate work. It is equipped with a **radio connection as standard**. The wheels at the base of the frame facilitate movement from one side of the wheel to the other while working.

(FR)

A

CONSOLE COMMANDES : La toute nouvelle console commandes est le résultat de la conception ergonomique et de la fonctionnalité. Commandes **faciles à utiliser** et **dessin intuitif** pour favoriser les étapes du travail. Elle intègre la **connexion radio de série**. Grâce aux roulettes à la base du châssis, le maniement des deux côtés de la roue pendant le travail sera plus aisé.

(ES)

A

CONSOLA DE MANDOS: La novísima consola de mandos es la expresión del estudio ergonómico y de las funciones. Mandos de **uso fácil** e de **diseño intuitivo** ayudarán en las fases de trabajo. Está dotada de **conexiones radio de serie**. Las ruedas, en la base del bastidor, facilitarán el desplazamiento de un lado a otro de la rueda durante el trabajo.



(EN) **INDEPENDENT MOVEMENTS** between self-centring clamp and tool arm. This will allow you to **position the wheel and the tools as freely** and quickly as possible. The tool arm moves at high speed, while the self-centring arm **offers all the strength** necessary for a smooth work.

(FR) **MOUVEMENTS INDÉPENDANTS** entre étau autocentreur et bras porte-outils. Cela vous permettra de **positionner, avec la liberté maximale, la roue et les outils** à la vitesse la plus élevée possible. Le bras outils se déplace à vitesse élevée, tandis que le bras autocentreur **offre toute la force** nécessaire pour travailler tranquillement.

(ES) **MOVIMIENTOS INDEPENDIENTES** entre mordaza autocentrante y brazo portaherramientas. Permitirá **posicionar, con la máxima libertad, la rueda y las herramientas** a la máxima velocidad posible. El brazo herramientas se mueve a alta velocidad, mientras que el brazo autocentrante **ofrece toda la fuerza** necesaria para trabajar de manera tranquila.

(EN) **SELF-CENTRING SPINDLE:** The new spindle featuring a strong hub supports the self-centring unit that can lock **rims up to 60"** (using extensions). A turntable so **robust** has no precedent.

(FR) **MANDRIN AUTOCENTREUR :** le nouveau mandrin au moyeu puissant soutient le dispositif autocentreur capable de bloquer des **jantes jusqu'à 60"** (avec l'utilisation de rallonges). Un dispositif autocentreur si **robuste** ne s'était jamais vu.

(ES) **MANDRIL AUTOCENTRANTE:** El nuevo mandril del cubo potente sostiene el autocentrante que bloquea **llantas de hasta 60"** (con el uso de prolongaciones). Nunca se había visto un autocentrante **tan sólido**.



(EN) **FASEP proposes its first fully hydraulic tyre changer!** The hydraulic motor installed on the self-centring device reduction unit offers **considerable advantages**. Excellent performance, with **3 clamp rotation speeds**. **RPM adjustable** for tyre grooving.

(FR) **FASEP vous présente son premier démonte-pneus entièrement hydraulique !** Des **avantages considérables** seront assurés par l'emploi du moteur hydraulique installé sur le réducteur du dispositif autocentreur. Performances optimales grâce à l'étau à **3 vitesses de rotation**. **Nombre de tours réglable** pour la sculpture des pneus.

(ES) **FASEP propone su primera desmontadora de neumáticos totalmente hidráulica!** El uso del motor hidráulico, instalado en el reductor del autocentrante, ofrecerá **ventajas sorprendentes**. Óptimas prestaciones con **3 velocidades de rotación** de la mordaza. **Número de revoluciones regulable** para las actividades de esculpido de los neumáticos.

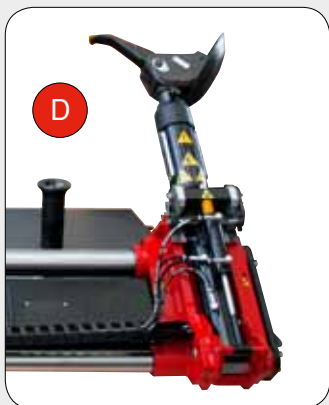

(EN) **TOOL UNIT:** The new tool unit has been intentionally designed to be solid, so that it **can withstand the heavy-duty use**. The new structure, the new bead breaking disc and the use of **aeroderivative bearings** are some details of this **concentrate of technology and solidity**.

(FR) **GROUPE OUTILS :** Le nouveau groupe outils a été conçu délibérément massif, afin de **pouvoir faire face à toute utilisation difficile**. La nouvelle structure, le nouveau disque détalonneur, et l'emploi de **roulements aéronautiques** sont seulement quelques détails de ce **concentré de technique et de solidité**.

(ES) **GRUPO HERRAMIENTAS:** El nuevo grupo herramientas ha sido diseñado intencionalmente sólido, para poder **responder al intenso uso**. La nueva estructura, el nuevo disco destalonador y el uso de **cojinetes de diseño aeronáutico** son algunos de los detalles de esta **combinación de técnica y solidez**.

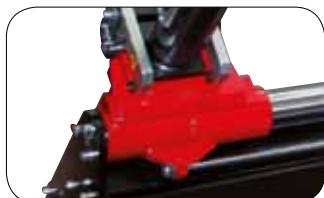

Manufacturing features for the most stressed areas - Détails de construction des zones plus sollicitées - Detalles de fabricación de las zonas más sometidas a esfuerzos

Automatic Truck Tyre Changer

Démonte-Pneus Automatique Poids Lourds

Desmontadora de neumáticos de camión automática

TECHNICAL DATA - DONNÉES TECHNIQUES - DATOS TÉCNICOS

MAXIMUM WHEEL WIDTH	LARGEUR MAX. ROUE	ANCHO MÁX. RUEDA	1800 mm - 71"
MAXIMUM WHEEL DIAMETER	DIAMÈTRE MAX. ROUE	DIÁMETRO MÁX. RUEDA	3000 mm - 118"
CLAMP CAPACITY	CAPACITÉ DE L'ÉTAU	CAPACIDAD DE LA MORDAZA	14" ÷ 50" (60" by using extensions) (60" avec rallonges) (60" con extensiones)
MINIMUM Ø OF WHEEL CENTRAL HOLE	Ø MINIMAL TROU CENTRAL ROUE	Ø MÍNIMO ORIFICIO CENTRAL RUEDA	110 mm - 4,3"
HYDRAULIC CONTROL UNIT MOTOR	MOTEUR CENTRALE HYDRAULIQUE	MOTOR CENTRALITA HIDRÁULICA	3ph - 4,8 kW
3-SPEED GEAR MOTOR	MOTORÉDUCTEUR À TROIS VITESSES	MOTORREDUCTOR DE TRES VELOCIDADES	hydraulic - hydraulique - hidráulica 4-6-10 rpm
MAXIMUM TORQUE OUTPUT	COUPLE MAX.	PAR MÁX. SUMINISTRADO	5500 Nm
BEAD BREAKER FORCE	FORCE DU DÉTALONNEUR	FUERZA DESTALONADOR	45000 N
MAXIMUM WHEEL WEIGHT	POIDS MAXIMUM DE LA ROUE	PESO MÁXIMO RUEDA	3000 kg
VOLTAGE	VOLTAGE	VOLTAJE	200 - 208 - 230 - 400V - 3ph - 50/60 Hz

DIMENSIONS - DIMENSIONS - DIMENSIONES

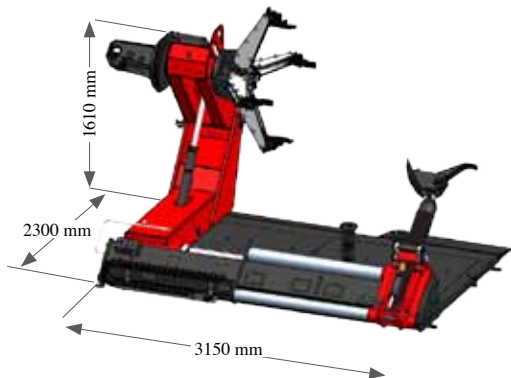

MACHINE WEIGHT	
POIDS MACHINE	2200 kg
PESO MÁQUINA	

OPTIONAL ACCESSORIES

- PCL - Alloy rim clamping adapter.
- PAR - Clamp for alloy rims.
- KGL568-12100175 - Protection kit for aluminium rims.
- PP4 8-12100171 - 4-point extensions for rims with bead wire
- PBP120 8-12120007 - Pneumatic bead presser

ACCESSORIES - ACCESSOIRES - ACCESORIOS



STANDARD



OPTIONS - OPTIONNELS - OPCIONALES *

*For other accessories, please refer to the relevant catalogue - Pour les autres accessoires, veuillez consulter le catalogue - Para los demás accesorios, consultar el catálogo específico

Photographs, features and technical data are not binding, they are subject to change without notice - Les photographies, caractéristiques et données techniques n'engagent en rien le fabricant. Elles peuvent subir des modifications sans préavis. - Las fotografías, las características y los datos técnicos no son vinculantes, pueden sufrir modificaciones sin previo aviso.

ACCESSOIRES OPTIONNELS

- PCL - Anneau de protection pour jante en alliage.
- PAR - Pince presse-talon pour jantes en alliage.
- KGL56 8-12100175 - Kit de protections pour jantes en aluminium.
- PP4 8-12100171 - Rallonge à quatre pointes pour jantes avec tringle
- PBP120 8-12120007 - Presse-talon pneu

ACCESORIOS OPCIONALES

- PCL - Adaptador bloqueo llantas de aleación.
- PAR - Pinza para llantas de aleación.
- KGL56 8-12100175 - Kit protecciones para llantas de aleación.
- PP4 8-12100171 - Prolongación de cuatro puntas para llantas con aro
- PBP120 8-12120007 - Prensa talón neumático

Cod. DPTC000128B_Ed. 07_2020